

B0420-01

HANDANTRIEB, HUB 120 MM MIT VERRIEGELUNG, OHNE ANZEIGESCHILD

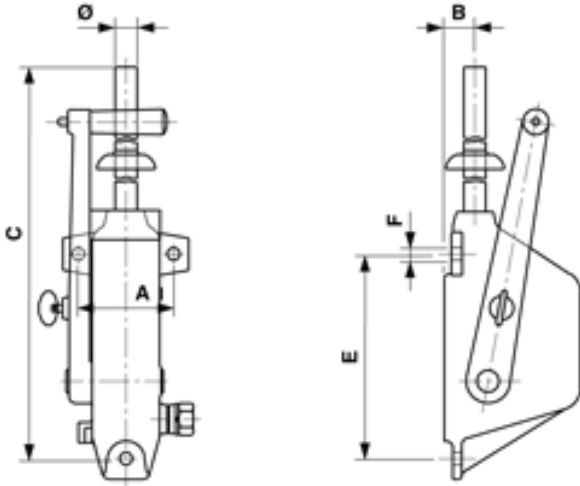

ABMESSUNGEN

Ø: 30 mm
B: 30 mm
A: 130 mm
C: 1360 mm
E: 280 mm
F: 17 mm

MATERIAL UND GEWICHT

Gewicht: 20.500 kg
Material: St fverz

BEMERKUNGEN

- Für Trennschalter Duplex 3.6 kV
Für Klapptrenner Alpha 36 kV
- Bei der Bestellung die gewünschte Verriegelungsform angeben
- Verriegelungsformen siehe unter Zuberhör
- Anzeigeschild Deutsch Artikel-Nr. D1196-01 (separat bestellen)
- Anzeigeschild Französisch Artikel-Nr. D1196-02 (separat bestellen)