

C1286-01

ROHRBOGEN KOMPLETT, G1.5" ZU SCHALTKASTENGARNITUR

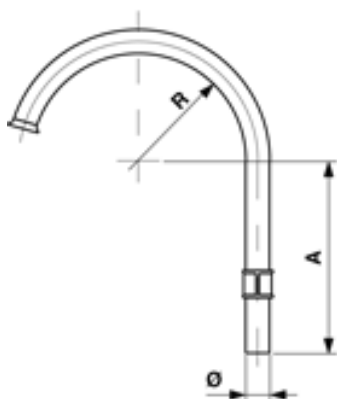

ABMESSUNGEN

Ø: G1.5"

A: 387 mm

R: 220 mm

MATERIAL UND GEWICHT

Gewicht: 3.920 kg

Material: St fverz

BEMERKUNGEN

- Für Anschluss an Rohr Ø= 42.5 mm